

CATÁLOGO ANDARE DESIGN COLECCIONES



ANDARE
DESIGN





CREAMOS UNA COLECCIÓN DE ACABADOS LITE PARA TI, EN 3 LÍNEAS DE ESPECIALIDAD (**SÚPER MATE, ALTO BRILLO Y TEXTURAS**) CADA UNA DE ESTAS LÍNEAS LITE, PONE A SU DISPOSICIÓN PRODUCTOS EUROPEOS CERTIFICADOS QUE CUENTAN CON LA CALIDAD Y RESPALDO INNOVIKA, CON UN POSICIONAMIENTO DE PRECIO Y ATRIBUTOS SIMILARES A LOS OFRECIDOS POR OTROS JUGADORES EN EL MERCADO MEXICANO.

LITE ALTO BRILLO, RESALTA POR SU ALTA CALIDAD Y SU REFLEJO CASI PERFECTO.

LITE SÚPER MATE OFRECE UNA TEXTURA SUAVE AL TACTO, SIN REFLEJOS Y ANTI HUELLAS.

LITE TEXTURAS HACE UN HOMENAJE A LA NATURALEZA RECOGIENDO LOS DETALLES DE LAS VETAS EN LOS ÁRBOLES SILVESTRES

**ANDARE
DESIGN**

TSCA

CATAS[®]
certificated

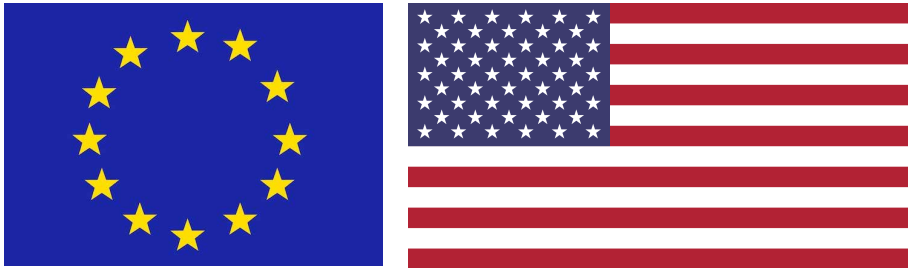

TSCA ESTA NORMA GARANTIZA QUE LOS PRODUCTOS DE MADERA EXPORTADOS A ESTADOS UNIDOS CUMPLAN CON LOS PARÁMETROS DE BAJA EMISIÓN DE FORMALDEHIDOS, Y ES APLICABLE A LOS PRODUCTOS DE MADERA FABRICADOS CON TABLEROS COMO TRIPLAY, TABLEROS MDF Y TABLEROS DE PARTÍCULAS DE MADERA AGLOMERADAS. INNOVIKA EXPORTA UNA BUENA PARTE DE SU PRODUCCIÓN A DIVERSOS CLIENTES EN USA.

CUENTA CON CERTIFICACIONES INTERNACIONALES QUE AVALAN NUESTRO COMPROMISO POR SER UNA EMPRESA DE CLASE MUNDIAL:

CATAS ESTA CERTIFICACIÓN ES UNA DE LAS MÁS IMPORTANTES EN CUANTO A MUEBLES DE MADERA. SE OBTIENE DESPUÉS DE HABER PASADO UNA VARIEDAD DE PRUEBAS QUÍMICAS, FÍSICAS Y MECÁNICAS. LAS MISMAS PRUEBAS SON ELABORADAS POR UN RECONOCIDO LABORATORIO ITALIANO, DEL MISMO NOMBRE, DESDE HACE MÁS DE 50 AÑOS.

ESTA CERTIFICACIÓN RECONOCE CUALIDADES COMO LA RESISTENCIA, DURABILIDAD, CONFIANZA, SEGURIDAD Y QUE TAN AMIGABLE SE ES CON EL MEDIO AMBIENTE.

INDICE

ACABADOS	5
DATOS TECNICOS	26
COMPLEMENTOS	41
JALADERAS	49



A modern kitchen interior featuring dark wood cabinetry on the left with built-in ovens. The central wall is white with a dark horizontal band. To the right, a white countertop with a double sink and a chrome faucet is set against a marble backsplash. Two modern wall sconces are mounted above the countertop. The floor is dark grey with large tiles. A large green plant is visible on the far left.

ACABADOS

TEXTURAS LITE

ACABADOS
ANDARE ▲ DESIGN



Laminado de alta presión aplicado directamente sobre un sustrato europeo de aglomerado a dos caras.

Aplicación de cantos con tecnología PUR.

Material de alta resistencia al impacto y a las rayaduras.

Mantenimiento sencillo y lavable.



NIX



TOSCANA



LEGNA



PORTO



CEDRI



TÍVOLI

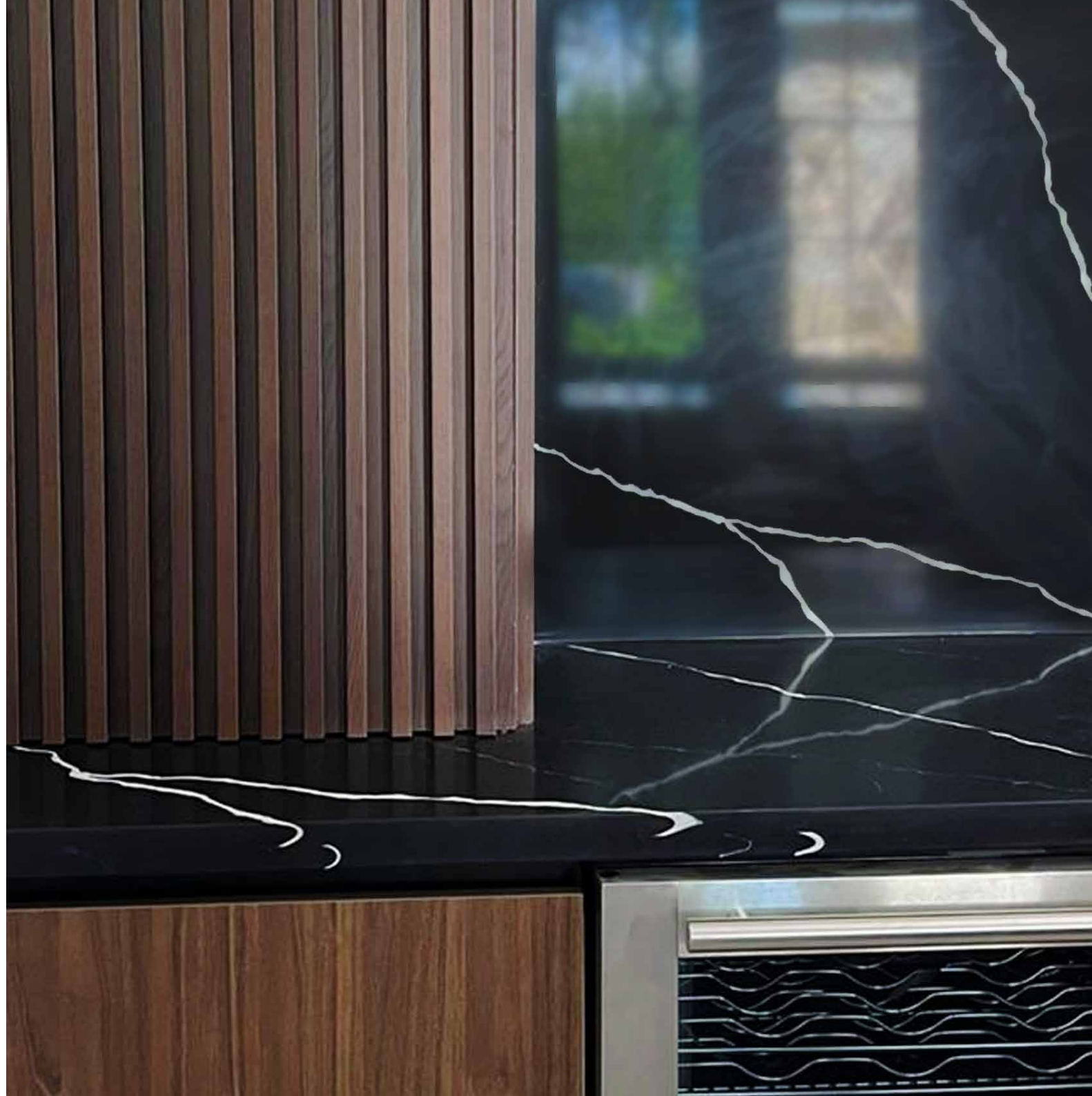

SUPER MATE

ACABADOS
ANDARE **△** DESIGN



FICHA TÉCNICA

Terminados supermate.

Antihuellas

Aplicación de cantos con tecnología

PUR.

Suave al tacto

Fácil mantenimiento.



VISIONE



LONDON



ARGENTO



SIBERIA



FICHA TÉCNICA

Alto brillo a nivel excepcional.

Uniformidad de tonos.

Sin variación de tonos a través de los años.

Antiscratch que incrementa la fortaleza y
minimiza los rayones.

Trascara blanca



ALTO BRILLO



ZIRCONIA



CUARZO

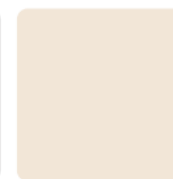

ARENA



FEDRA



SAHARA



ZINC



NÍQUEL



DAKAR

FICHA TÉCNICA

- HPL - High Pressure Laminates.
- Tablero italiano fabricado con laminados de alta presión fusionados sobre un sustrato de aglomerado.
- Tracera del mismo color y diseño
- Aplicación de cantos con tecnología PUR, lo que garantiza una perfecta unión y sellado.
- Material de alta resistencia al impacto y a las rayaduras.
- Vetas y texturas sincronizadas, lo que otorga un extraordinario realismo.
- Limpieza simple, alta resistencia a los detergentes y limpiadores comunes



HPL

ACABADOS
ANDARE  DESIGN



CEDRO ARENA



ONTARIO



ABETO DORADO



MONTANA



EUCALIPTO



OREGÓN

FICHA TÉCNICA

- Terminados supermate.
- Gracias a las resinas acrílicas aplicadas con Electron beam Curing, refleja muy poca luz.
- Producto anti-huellas
- Aplicación de cantos con tecnología PUR.
- Softy touch.
- Propiedad antibacteriana, antiestática e hidrofuga
- Fácil mantenimiento.

PIOMBO



CARBÓN



PLOMO



VULCANO



TERRA



FICHA TÉCNICA

- Acabados laca brillante y mate.
- Fabricados en laca acrílica, buena adherencia, alta dureza y resistencia físico-química.
- Contamos con la opción de aproximar más de 2000 colores utilizando el colorímetro de comex life versión 2.0 lo cual ofrece una gama de posibilidades

LACA



APROXIMACIÓN
EN MÁS DE 2 MIL COLORES
Comex color life 2.0

*Cualquier código de color, o PANTONE proporcionado se puede igualar.

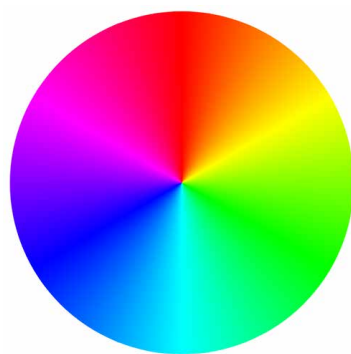

NEGRO
GRIS
NUBE
BLANCO
BLANCO
NUBE
GRIS
NEGRO

BRILLANTE

MATE



FICHA TÉCNICA

CHAPAS PRECOMPUESTAS

Contamos con 4 chapas precompuestas Italianas, que le permitirá un diseño homogéneo y libre de imperfecciones como nudos, ojos y grietas.

CHAPA



ENCINO



ENCINO GRYM



PALISANDRO



NOGAL NEW YORK

PRECOMPUESTAS



FICHA TÉCNICA

- Variedad de acabados brillantes y mate.
- Aplicación de cantos con tecnología PUR.
- Se puede cortar y perforar.
- Acabado Acrílico con propiedad Scratch resistant.
- Colores estables
- Material eco amigable

CRYSTAL

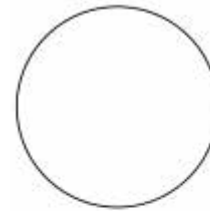

BLANCO



TAUPE



AGATHA



TAUPE

BRILLANTE

MATE



FICHA TÉCNICA

- Disponible en color aluminio y negro mate.
- Pintado con tecnología anodizado
- Aluminio importado de Alemania.
- Acabado homogéneo y uniforme.
- Perfil robusto que brinda estabilidad dimensional.
- Empaque antivibración para vidrio.

ALU



AHUMADO
CLARO

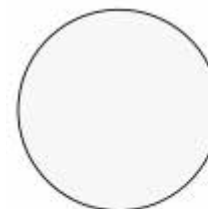

NATURAL

MATE



ARAUCO MDF METALICO

ACABADOS
ANDARE  DESIGN

Gran variedad de diseños y texturas en sustratos MDF de 18mm con protección de nano partículas de cobre, virus nano protech, elimina hasta un 99.9% de virus y bacterias de su superficie a los 60 minutos de contacto. Disponibles bajo pedido con certificación TSCA y FSC.

Cuentan con calidad y versatilidad ideal para aplicaciones en cualquier tipo de proyectos de carpintería, diseño y arquitectura de interiores.



MONARCA



RIOJA



DURANGO



FRESNO BRUMA



EBANOINDI



LATTE



ROBLE SANTAANA



ROBLE



PIOMBO

Estilo y tendencia: Se caracterizan por su tecnología de última generación que permite generar acabdos con terminación super mate que replican una de las tendencias más importantes de diseño de interiores y cocinas con una estética excepcional.

Nuestros tableros de piombo se importan de europa y se dimensionan al momento bajo las especificaciones de diseño y poseen una tecnología soft touch. La cual brinda un acabado suave y agradable al tacto que nu puede imitarse utilizando productos comunes ni melaninas.

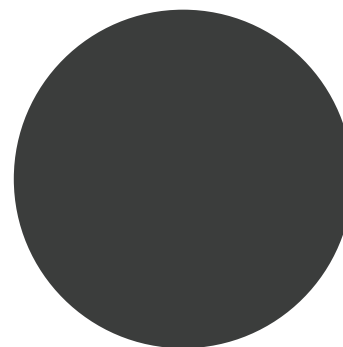

VULCANO

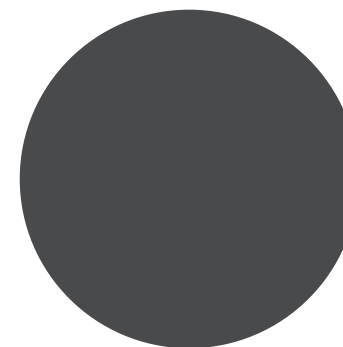

PLOMO

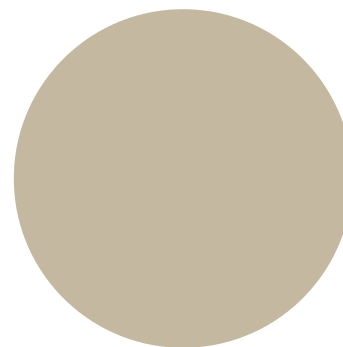

TERRA

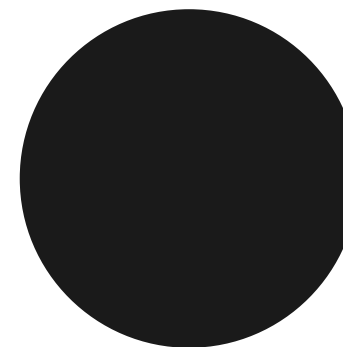

CARBÓN





DISEÑOS

MARSALA

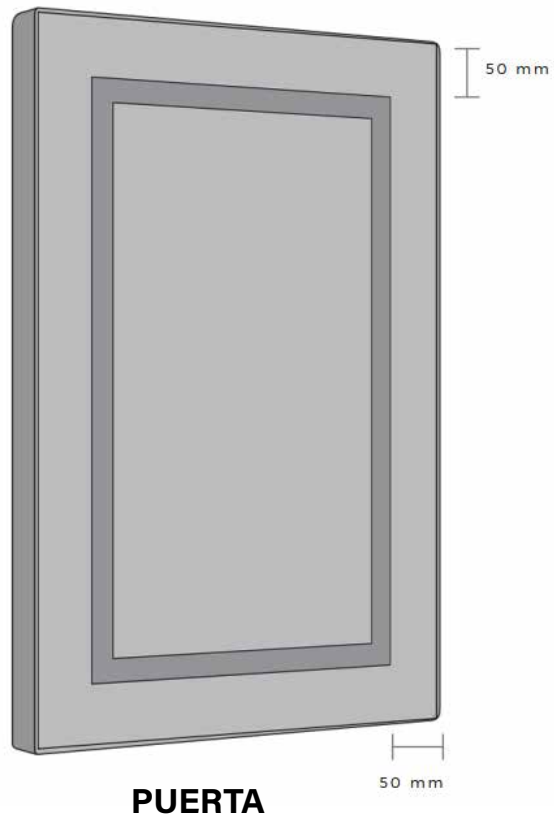

DETALLE MAQUINADO

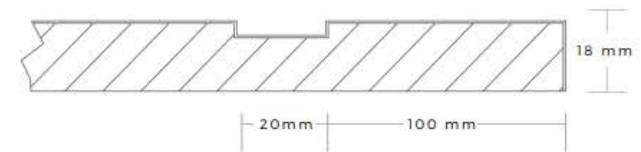

SUSTRATO DE MDF

DISPONIBILIDAD EN ACABADOS

MDF ARAUCO | PIOMBO | LACA BRILLANTE | MATE

	W ANCHO		H ALTO	
PUERTA	1200 MÁX	220 MÍN	2400 MÁX	220 MÍN

MEDIDAS EN MILÍMETROS

ACTUALIZACIÓN: LA TRASCARA PUEDE PRESENTAR UNA LÍNEA OSCURA, ENTRE LA MELAMINA BLANCA Y LACA. (CUANDO ES A UNA CARA)

PRODUCTO CON DIMENSIONES MAYORES A 1500MM NO APLICA GARANTÍA

CASTELO

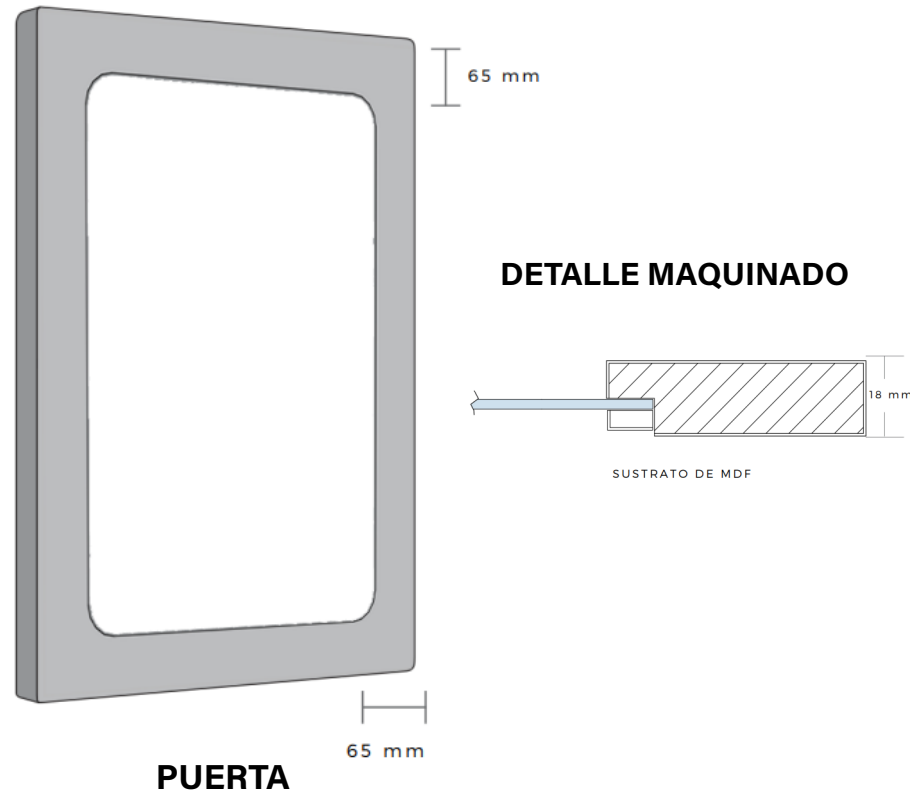

DISPONIBILIDAD EN ACABADOS

MDF ARAUCO | PIOMBO | LACA BRILLANTE | MATE

	W ANCHO	H ALTO		
PUERTA	1200 MÁX	220 MÍN	2400 MÁX	220 MÍN

MEDIDAS EN MILÍMETROS



VIDRIO
ACANALADO

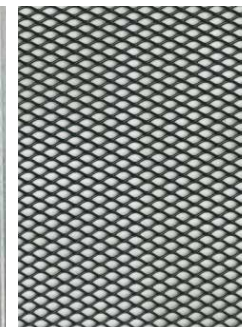

LAMINA
DESPLEGADA



TEJIDO KRAFT

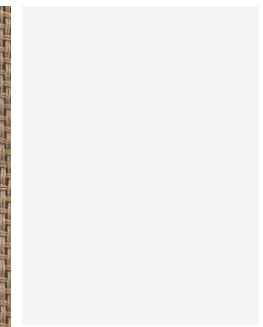

VIDRIO
NATURAL

ACTUALIZACIÓN: LA TRASCARA PUEDE PRESENTAR UNA LÍNEA OSCURA, ENTRE LA MELAMINA BLANCA Y LACA. (CUANDO ES A UNA CARA)

PRODUCTO CON DIMENSIONES MAYORES A 1500MM NO APLICA GARANTÍA



PRATA

DISPONIBILIDAD EN ACABADOS

MDF ARAUCO | PIOMBO | LACA BRILLANTE | MATE

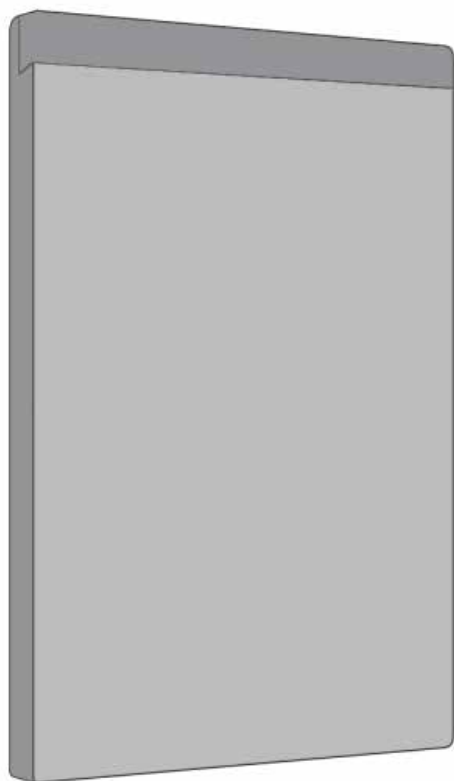

PUERTA

DETALLE MAQUINADO



SUSTRATO DE MDF

W
ANCHO

H
ALTO

PUERTA	1200 MÁX	220 MÍN	2400 MÁX	220 MÍN
--------	----------	---------	----------	---------

MEDIDAS EN MILÍMETROS

ACTUALIZACIÓN: LA TRASCARA PUEDE PRESENTAR UNA LÍNEA OSCURA, ENTRE LA MELAMINA BLANCA Y LACA. (CUANDO ES A UNA CARA)

PRODUCTO CON DIMENSIONES MAYORES A 1500MM NO APLICA GARANTÍA



BORBA

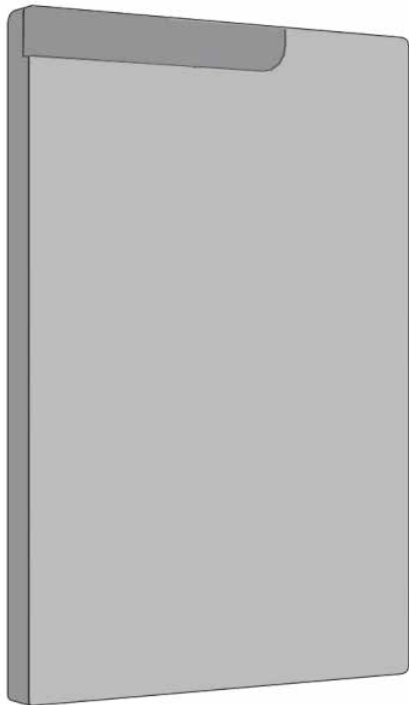

PUERTA

DETALLE MAQUINADO

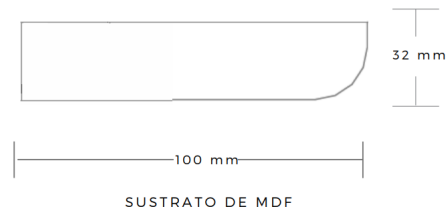

DISPONIBILIDAD EN ACABADOS

MDF ARAUCO | PIOMBO | LACA BRILLANTE|MATE

	W ANCHO		H ALTO	
PUERTA	1200 MÁX	220 MÍN	2400 MÁX	220 MÍN

MEDIDAS EN MILIMETROS

ACTUALIZACIÓN: LA TRASCARA PUEDE PRESENTAR UNA LÍNEA OSCURA, ENTRE LA MELAMINA BLANCA Y LACA. (CUANDO ES A UNA CARA)

PRODUCTO CON DIMENSIONES MAYORES A 1500MM NO APLICA GARANTÍA



NOVO

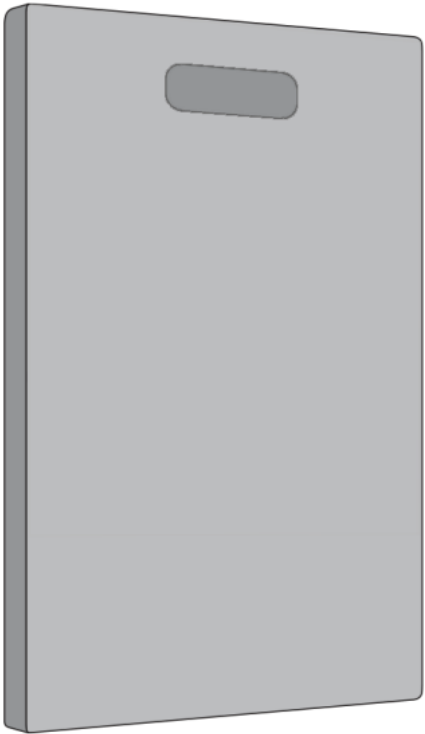

PUERTA

DETALLE MAQUINADO

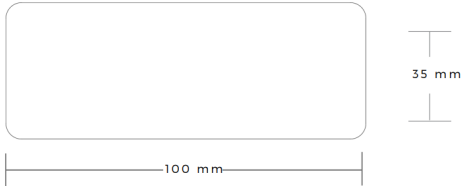

SUSTRATO DE MDF

DISPONIBILIDAD EN ACABADOS

MDF ARAUCO | PIOMBO | LACA BRILLANTE|MATE

	W ANCHO		H ALTO	
PUERTA	1200 MÁX	220 MÍN	2400 MÁX	220 MÍN

MEDIDAS EN MILÍMETROS

ACTUALIZACIÓN: LA TRASCARA PUEDE PRESENTAR UNA LÍNEA OSCURA, ENTRE LA MELAMINA BLANCA Y LACA. (CUANDO ES A UNA CARA)

PRODUCTO CON DIMENSIONES MAYORES A 1500MM NO APLICA GARANTÍA



PANEL RANURADO

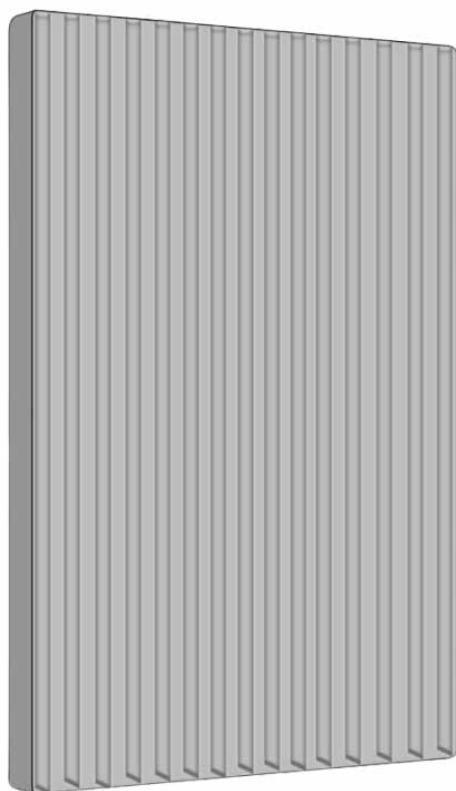

PANEL

DETALLE MAQUINADO



DISPONIBILIDAD EN ACABADOS

MDF ARAUCO | PIOMBO | LACA BRILLANTE|MATE

W
ANCHO

H
ALTO

PANEL	1200 MÁX	200 MÍN	2400 MÁX	100 MÍN
-------	----------	---------	----------	---------

MEDIDAS EN MILÍMETROS

ACTUALIZACIÓN: LA TRASCARA PUEDE PRESENTAR UNA LÍNEA OSCURA, ENTRE LA MELAMINA BLANCA Y LACA. (CUANDO ES A UNA CARA)

PRODUCTO CON DIMENSIONES MAYORES A 1500MM NO APLICA GARANTÍA



QUADRA 19

FRENTE DE CAJÓN

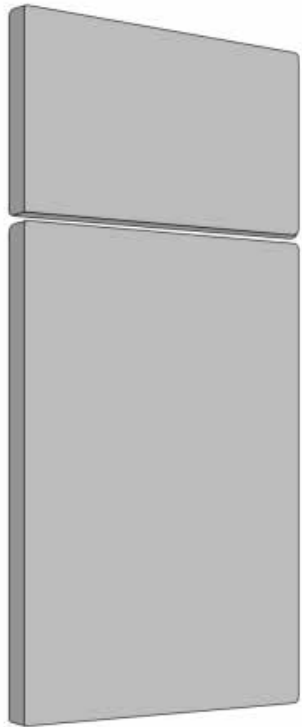

PUERTA

DETALLE MAQUINADO

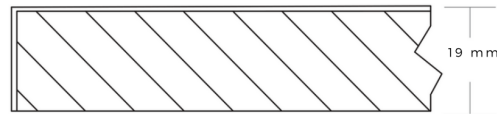

SUSTRATO DE MDF

DISPONIBILIDAD EN ACABADOS

TEXTURA | SUPER MATE | ALTO BRILLO

	W ANCHO		H ALTO		A ACABADOS
PUERTA	2010 MÁX	100 MÍN	2760 MÁX	100 MÍN	DISPONIBLE EN TODOS LOS ACABADOS
FRENTE	2010 MÁX	100 MÍN	2760 MÁX	100 MÍN	

MEDIDAS EN MILIMETROS

TEXTURA | SUPER MATE | ALTO BRILLO

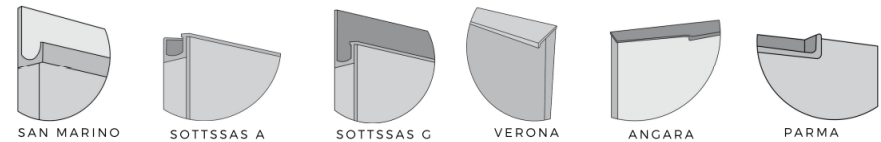

JALADERAS DISPONIBLES EN MATE Y ALUMINIO

JALADERAS DISPONIBLES EN NEGRO MATE Y ALUMINIO



LINE

DISPONIBILIDAD EN ACABADOS

FOIL | LACA BRILLANTE | LACA MATE

FRENTE DE CAJÓN

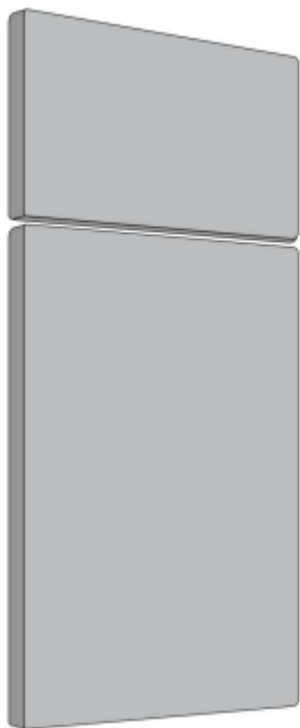

PUERTA

DETALLE MAQUINADO

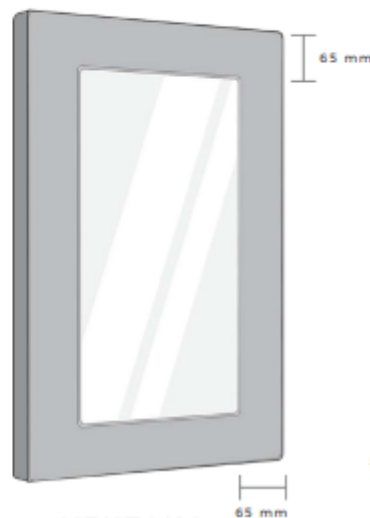

VENTANA

	W ANCHO		H ALTO	
PUERTA	1200 MÁX	138 MÍN	2400 MÁX	138 MÍN
FRENTE	1200 MÁX	138 MÍN	2400 MÁX	138 MÍN
VENTANA	1200 MÁX	220 MÍN	2400 MÁX	290 MÍN

MEDIDAS EN MILIMETROS

JALADERAS DISPONIBLES

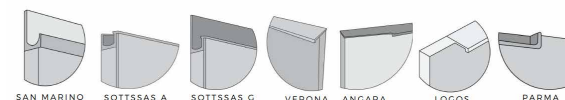

LACA MATE



LACA BRILLANTE | MATE

ACTUALIZACIÓN: LA TRASCARA PUEDE PRESENTAR UNA LÍNEA OSCURA, ENTRE LA MELAMINA BLANCA Y LACA. (CUANDO ES A UNA CARA)

EN EL MAQUINADO DONDE SE COLOCARÁ LA VENTANA SE PUEDE OBSERVAR EL SUSTRATO AL NATURAL

JALADERAS DISPONIBLES EN NEGRO MATE Y ALUMINIO

PRODUCTO CON DIMENSIONES MAYORES A 1500MM NO APLICA GARANTÍA



QUADRA

FRENTE DE CAJÓN



PUERTA

DETALLE MAQUINADO



JALADERAS DISPONIBLES

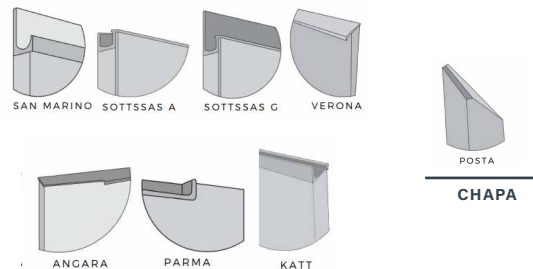

NOTA: KATT DISPONIBLE SOLO EN ALUMINIO

DISPONIBILIDAD EN ACABADOS

HPL | PIOMBO | CRYSTAL | CHAPA | LITE

	W ANCHO		H ALTO	
HPL LITE TEXTURAS, MATE				
PUERTA	2010 MÁX	100 MÍN	2760 MÁX	100 MÍN
FRENTE	2010 MÁX	100 MÍN	2760 MÁX	100 MÍN

MEDIDAS EN MILIMETROS

	W ANCHO		H ALTO	
LITE ALTO BRILLO				
PUERTA	1200 MÁX	100 MÍN	2760 MÁX	100 MÍN
FRENTE	1200 MÁX	100 MÍN	2760 MÁX	100 MÍN

MEDIDAS EN MILIMETROS

	W ANCHO		H ALTO	
PIOMBO				
PUERTA	1180 MÁX	100 MÍN	2760 MÁX	100 MÍN
FRENTE	1180 MÁX	100 MÍN	2760 MÁX	100 MÍN

MEDIDAS EN MILIMETROS

	W ANCHO		H ALTO	
CRYSTAL				
PUERTA	1260 MÁX	100 MÍN	2760 MÁX	100 MÍN
FRENTE	1260 MÁX	100 MÍN	2760 MÁX	100 MÍN

MEDIDAS EN MILIMETROS

	W ANCHO		H ALTO	
CHAPA				
PUERTA	1200 MÁX	100 MÍN	2400 MÁX	100 MÍN
FRENTE	1200 MÁX	100 MÍN	2400 MÁX	100 MÍN

MEDIDAS EN MILIMETROS

PRODUCTO CON DIMENSIONES MAYORES A 1500MM NO APLICA GARANTÍA



HERMITAGE

FRENTE DE CAJÓN

DETALLE MAQUINADO

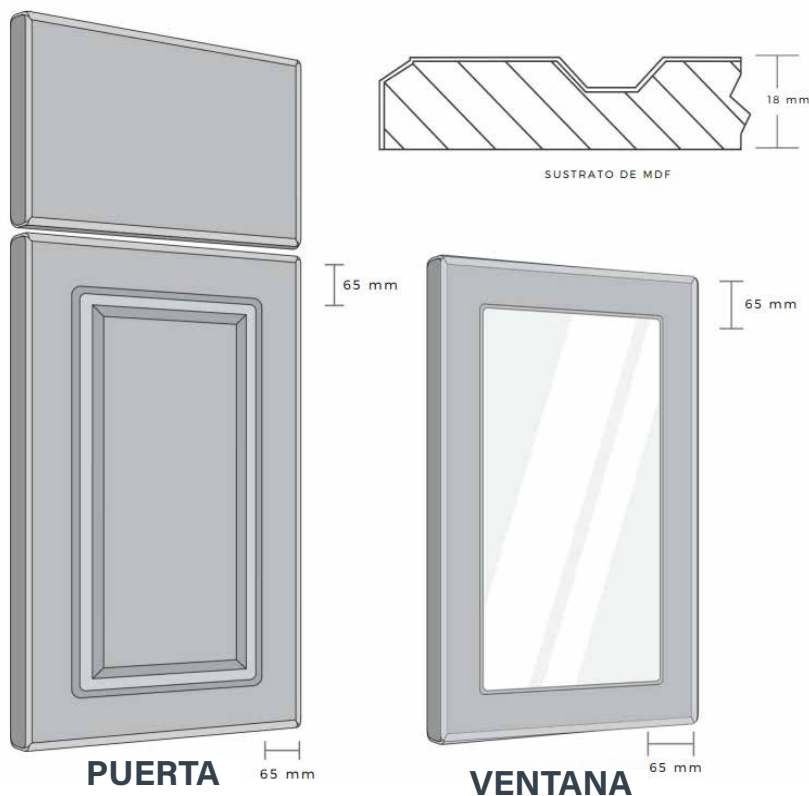

DISPONIBILIDAD EN ACABADOS

FOIL | LACA MATE | BRILLANTE

	W ANCHO		H ALTO	
PUERTA	1200 MÁX	190 MÍN	2400 MÁX	190 MÍN
FRENTE	1200 MÁX	138 MÍN	2400 MÁX	138 MÍN
VENTANA	1200 MÁX	220 MÍN	2400 MÁX	290 MÍN

MEDIDAS EN MILIMETROS

PRODUCTO CON DIMENSIONES MAYORES A 1500MM NO APLICA GARANTÍA

ACTUALIZACIÓN: LA TRASCARA PUEDE PRESENTAR UNA LÍNEA OSCURA ENTRE LA MELAMINA BLANCA Y LACA. (CUANDO ES A UNA CARA)

EN EL MAQUINADO DONDE SE COLOCARÁ LA VENTANA SE PUEDE OBSERVAR EL SUSTRATO AL NATURAL



DUSSELDORF

FRENTE DE CAJÓN

DETALLE MAQUINADO

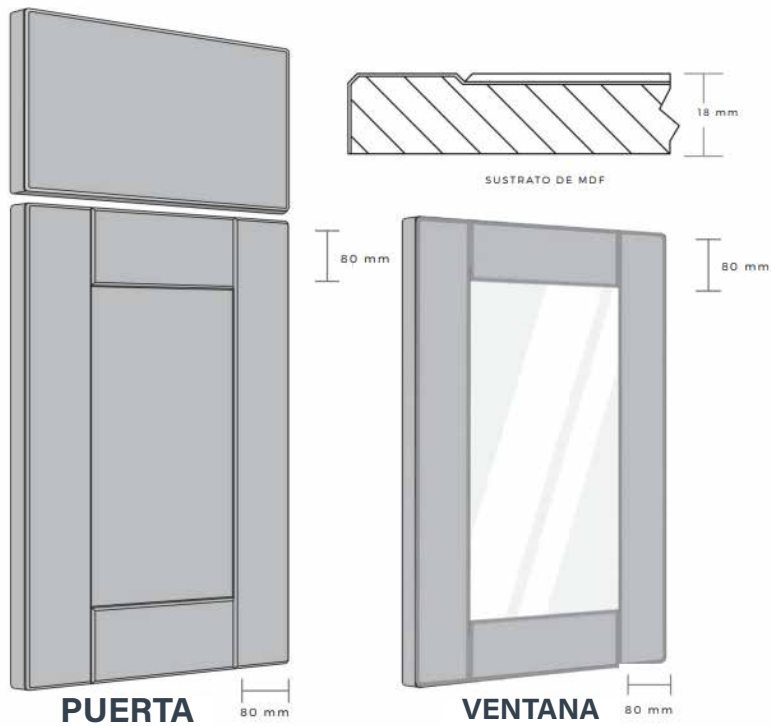

DISPONIBILIDAD EN ACABADOS

FOIL | LACA MATE | BRILLANTE

	W ANCHO		H ALTO	
PUERTA	1200 MÁX	177 MÍN	2400 MÁX	177 MÍN
FRENTE	1200 MÁX	138 MÍN	2400 MÁX	138 MÍN
VENTANA	1200 MÁX	250 MÍN	2400 MÁX	290 MÍN

MEDIDAS EN MILÍMETROS

ACTUALIZACIÓN: LA TRASCARA PUEDE PRESENTAR UNA LÍNEA OSCURA ENTRE LA MELAMINA BLANCA Y LACA. (CUANDO ES A UNA CARA)

EN EL MAQUINADO DONDE SE COLOCARÁ LA VENTANA SE PUEDE OBSERVAR EL SUSTRATO AL NATURAL

PRODUCTO CON DIMENSIONES MAYORES A 1500MM NO APLICA GARANTÍA

PRAGA

FRENTE DE CAJÓN

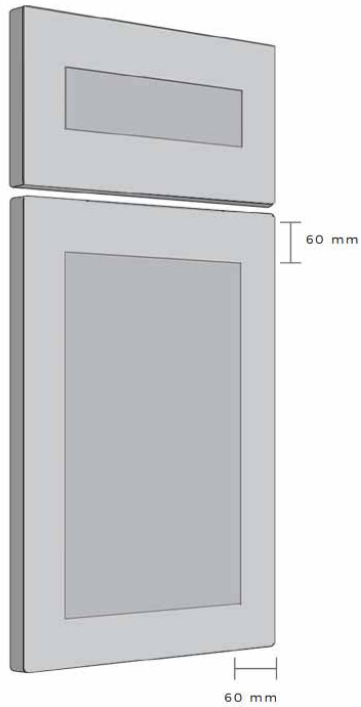

PUERTA

DETALLE MAQUINADO



DISPONIBILIDAD EN ACABADOS

FOIL | LACA MATE | BRILLANTE

W
ANCHO

H
ALTO

	1200 MÁX	177 MÍN	2400 MÁX	177 MÍN
PUERTA	1200 MÁX	177 MÍN	2400 MÁX	177 MÍN
FRENTE	1200 MÁX	220 MÍN	2400 MÁX	220 MÍN

MEDIDAS EN MILÍMETROS

PRODUCTO CON DIMENSIONES MAYORES A 1500MM NO APLICA GARANTÍA

ACTUALIZACIÓN: LA TRASCARA PUEDE PRESENTAR UNA LÍNEA OSCURA ENTRE LA MELAMINA BLANCA Y LACA.
(CUANDO ES A UNA CARA)



DORTMUND

FRENTE DE CAJÓN

DETALLE MAQUINADO

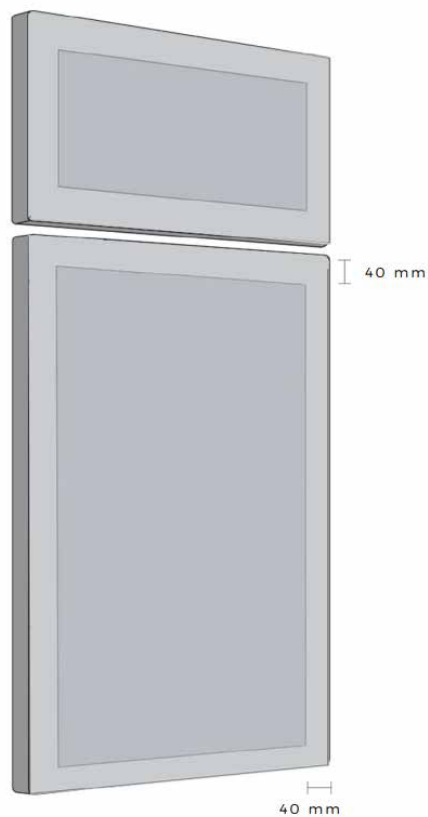

SUSTRATO DE MDF

PUERTA

DISPONIBILIDAD EN ACABADOS

FOIL | LACA MATE | BRILLANTE

W
ANCHO

H
ALTO

PUERTA	1200 MÁX	177 MÍN	2400 MÁX	177 MÍN
FRENTE	1200 MÁX	180 MÍN	2400 MÁX	180 MÍN

MEDIDAS EN MILÍMETROS

PRODUCTO CON DIMENSIONES MAYORES A 1500MM NO APLICA GARANTÍA

ACTUALIZACIÓN: LA TRASCARA PUEDE PRESENTAR UNA LÍNEA OSCURA ENTRE LA MELAMINA BLANCA Y LACA.
(CUANDO ES A UNA CARA)



ALU

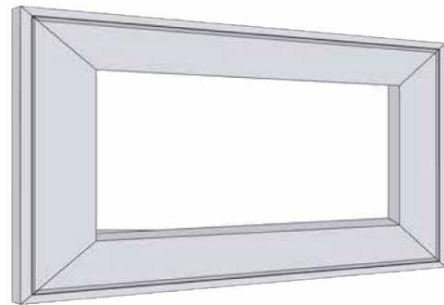

DETALLE

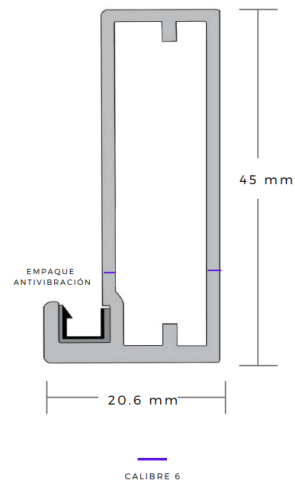

DISPONIBLES EN NEGRO MATE Y ALUMINIO

JALADERAS DISPONIBLES



DISPONIBLES EN NEGRO MATE Y ALUMINIO

DISPONIBILIDAD EN ACABADOS

ALU

VIDRIO BRILLANTE	W ANCHO	H ALTO	W ANCHO	H ALTO
PUERTA	1200 MÁX	138 MÍN	2250 MÁX	138 MÍN
FRENTE	1200 MÁX	138 MÍN	2250 MÁX	138 MÍN

MEDIDAS EN MILIMETROS

VIDRIO AHUMADO	W ANCHO	H ALTO	W ANCHO	H ALTO
	1600 MÁX	138 MÍN	2250 MÁX	138 MÍN

MEDIDAS EN MILIMETROS

PRODUCTO CON DIMENSIONES MAYORES A 1500MM NO APLICA GARANTÍA



COMPLEMENTOS



DESCRIPCIÓN

19 mm TEXTURA | SUPERMATE

PANEL 2 CARAS

<small>VETA</small> VETICAL <small>LINEA</small>	<small>ALTO</small> MÍNIMO	<small>ALTO</small> MÁXIMO	<small>ANCHO</small> MÍNIMO	<small>ANCHO</small> MÁXIMO
LITE	100mm	2760mm	100mm	1260mm

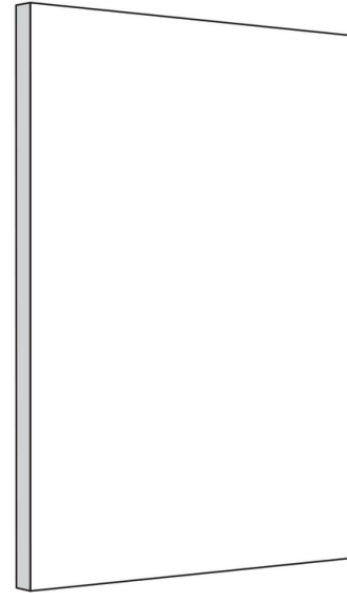

DESCRIPCIÓN

19 mm ALTO BRILLO

PANEL 2 CARAS

<small>VETA</small> HORIZONTAL <small>LINEA</small>	<small>ALTO</small> MÍNIMO	<small>ALTO</small> MÁXIMO	<small>ANCHO</small> MÍNIMO	<small>ANCHO</small> MÁXIMO
LITE	100mm	1260mm	100mm	2760mm



AJUSTE

COMPLEMENTO DE MDF

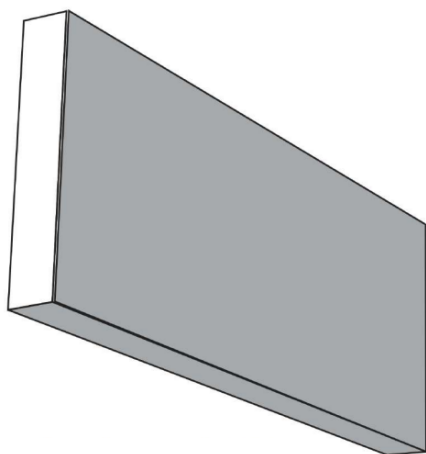

MEDIDA 100mm X 2400mm

DETALLE

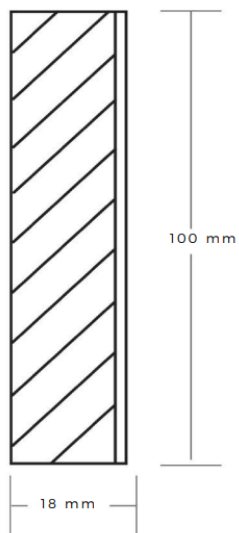

COMPLEMENTO DE MDF

CANTOS LARGOS DE AJUSTE

LINEA	ACANTOS <small>APLICA A LARGOS</small>	TRASCARA
FOIL	✓	BLANCA
HPL	✓	MISMO TONO
PIOMBO	✓	MISMO TONO
LACA	✓	BLANCA
CHAPA	✗	2 CARAS
CRYSTAL	✓	MISMO TONO
LITE MATE	✓	MISMO TONO
LITE TEXTURAS	✓	2 CARAS
LITE ALTO BRILLO	✓	BLANCA



CORONA

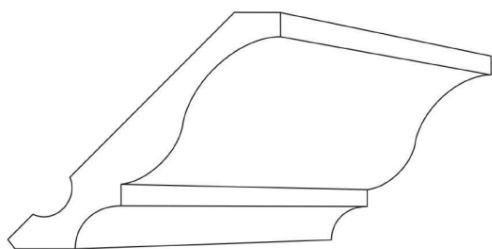

DETALLE

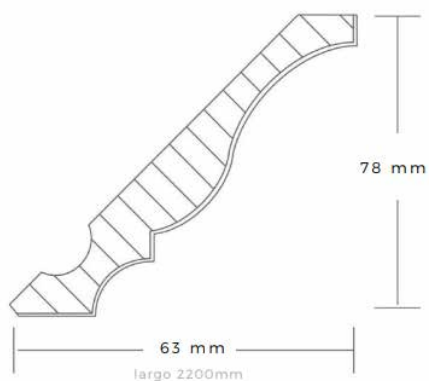

DIMENSIONES DE LA MOLDADURA YA INSTALADA

CARACTERÍSTICAS

POR LINEA DEL PRODUCTO

Foil | LACA MATE

COMPLEMENTO DE MDF

CARACTERÍSTICAS

A LO LARGO DE LA HOJA

La hoja para enchape se utiliza para recubrir los exteriores en gabinetes y alacenas. Es colocado con adhesivo de contacto una vez que haya sido lijado el área y evitando cualquier grupo que se pudiera telegrafiar. Se recomienda tener cuidado en los enchapes laterales de la campana y/o estufa por lo cual sufrimos instalar separadores de ajustes 25 entre los inmuebles.



CORONA

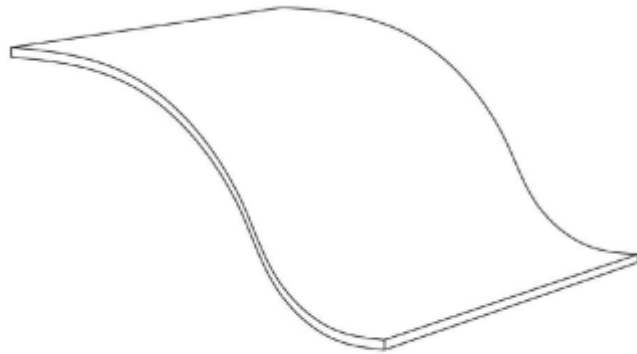

TABLAS MEDIDAS

GENERALES

LINEA	<small>ANCHO DE</small> HOJA	<small>ANCHO DE</small> HOJA
FOIL	1200mm	2400mm

SENTIDO DE LA VETA

A LO LARGO DE LA HOJA

La hoja para enchape se utiliza para recubrir los exteriores en gabinetes y alacenas, es colocado con adhesivo de contacto. Una vez que haya sido lijado el area y evitando cualquier grupo que se pudiera telegrafiar. Se recomienda tener cuidado en los enchapes laterales de la camapan y/o estufa por lo cual sugerimos instalar separadores de ajustes 25 entre los equipos y los muebles.



CANTO

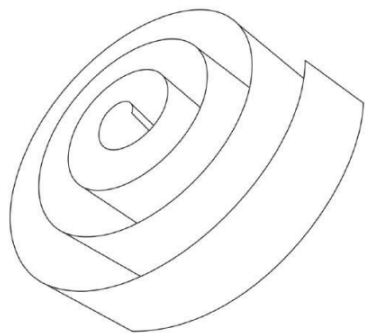

CARACTERÍSTICAS

POR LINEA DEL PRODUCTO

SE SURTE POR METROS, MÍNIMO DE COMPRA ES DE 20 mts. EL ESPESOR ES DE 1.3 mm EN ACABADOS ABS Y 1 mm EN ACABADOS HPL, CRISTAL Y PIOMBO.

PERSPECTIVA DE AJUSTE RINCONERO

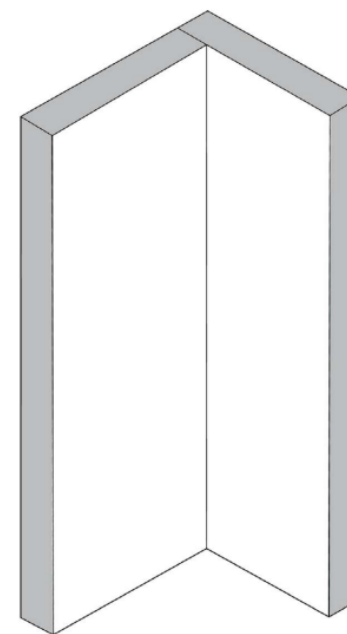

AJUSTE RINCONERO

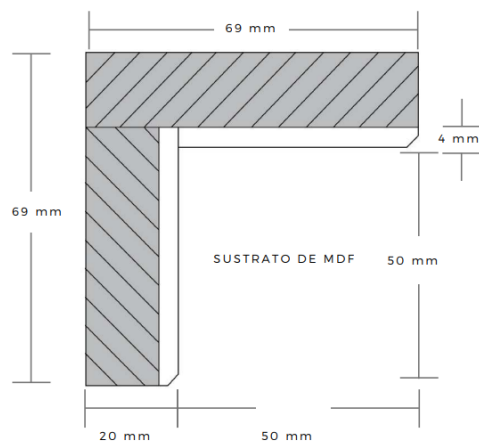

MÁXIMOS Y MÍNIMOS

POR LINEA DEL PRODUCTO

ANCHO

PREDEFINIDO

ALTO

MEDIDA MÍNIMA 100mm
MEDIDA MÁXIMA 2100 mm

CARACTERÍSTICAS DE PRODUCTO LACA

VIDRIO Y PELICULA PROTECTORA, CUBRECANTO LARGOS Y CORTOS. COMPLEMENTO DE MDF PARA LACA



PANEL

VETA VETICAL LINEA	ALTO MÍNIMO	ALTO MÁXIMO	ANCHO MÍNIMO	ANCHO MÁXIMO
HPL	100mm	2760mm	100mm	2030mm
FOIL	100mm	2400mm	100mm	1200mm
PIOMBO	100mm	3010mm	100mm	1260mm
LACA	80mm	2400mm	80mm	1200mm
CHAPA	100mm	2400mm	100mm	1200mm
CRYSTAL	100mm	2760mm	100mm	1260mm
LITE MATE	100mm	2760mm	100mm	2030mm
LITE TEXTURAS	100mm	2760mm	100mm	2030mm
LITE ALTO BRILLO	100mm	2760mm	100mm	2030mm

VETA HORIZONTAL LINEA	ALTO MÍNIMO	ALTO MÁXIMO	ANCHO MÍNIMO	ANCHO MÁXIMO
HPL	100mm	2030mm	100mm	2760mm
FOIL	100mm	1200mm	100mm	2400mm
PIOMBO	100mm	1260mm	100mm	3010mm
LACA	80mm	1200mm	80mm	2400mm
CHAPA	100mm	1200mm	100mm	2400mm
CRYSTAL	100mm	1260mm	100mm	2760mm
LITE MATE	100mm	2030mm	100mm	2760mm
LITE TEXTURAS	100mm	2030mm	100mm	2760mm
LITE ALTO BRILLO	100mm	1200mm	100mm	2760mm

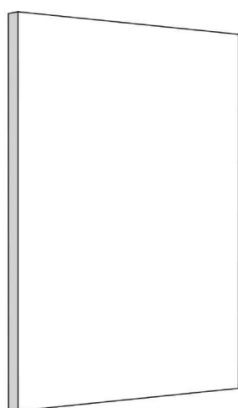

DESCRIPCIÓN

12mm|18mm|25mm| FOIL TC
BLANCA

18mm|25mm LACA

PANEL 1 CARA

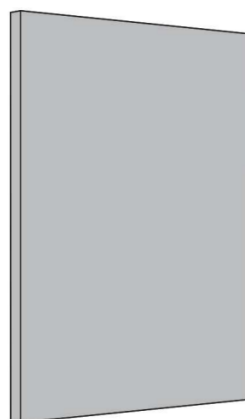

DESCRIPCIÓN

13mm|18mm|25mm| CHAPA

18mm|25mm FOIL | LACA

18mm| LITE MATE, LITE TEXTURAS

PANEL 2 CARAS



DESCRIPCIÓN

13mm|18mm|25mm| CHAPA

18mm|25mm FOIL | LACA

18mm| LITE MATE, LITE TEXTURAS

PANEL 1 CARA



PANEL

ESPECIFICACIONES

CARAS DEL PANEL

LINEA	PANEL 12mm 1 CARA		PANEL 18mm 1 CARA	PANEL 18mm 2 CARA	PANEL 18mm 1 CARA	PANEL 18mm 2 CARA	PANEL 25mm 1 CARA	PANEL 25mm 2 CARA
HPL								
FOIL								
PIOMBO								
LACA								
CHAPA								
CRYSTAL								
LITE MATE								
LITE TEXTURAS								
LITE ALTO BRILLO								

 Líneas aceptadas



A close-up photograph of a wooden joint, likely from a chair or table. The image shows a horizontal wooden beam with a metal fastener (possibly a bolt or screw) passing through it. The wood has a warm, reddish-brown tone and a visible grain. The lighting is soft, highlighting the texture of the wood. The word "JALADERAS" is overlaid in white, bold, sans-serif font in the center of the image.

JALADERAS

JALADERAS



LOGOS



ANGARA



KATT



VERONA

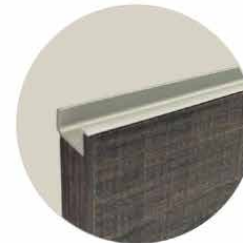

SOTTSSAS A



SOTTSSAS G



POSTA



SAN MARINO



PARMA



RENO



WOLF G



ENZA I



ENZA D



ENZA C



WOLF A





**ANDARE
DESIGN**

 (956) 732 9417

 RMARTINEZ@ANDAREDESIGN.COM

 323-A W EXPY 83, PHARR, TX 78577

 [ANDAREDESIGN_](#)  [ANDARE DESIGN](#)

